

Фрезерные головки

Угловая фрезерная головка, удлиненная фрезерная головка, универсальная фрезерная головка

- Фрезерная головка предназначена для увеличения возможностей использования фрезерного станка и повышение разнообразия обработки детали, не изменяя конструкции станка;

- Фрезерная головка является одним из наиболее используемых принадлежностей для различных фрезерных станков, вертикальных / горизонтальных обрабатывающих центров, двухстоечных станков, плоско-фрезерных станков, расточных станков и вертикальных токарных станков.

1. Угловая фрезерная головка А-90



Спецификация

| | | |
|--------------------------------|--------|---------|
| Угловая фрезерная головка А-90 | | |
| Отверстие шпинделя | | NT50 |
| Соотношение скорости | | 1:1.64 |
| Максимальный диаметр фрезы | мм | 150 |
| Максимальная скорость | об/мин | 800 |
| Происхождение товара | | Тайвань |
| Вес (приблизительно) | кг | 83 |

2. Удлиненная угловая фрезерная головка D-90

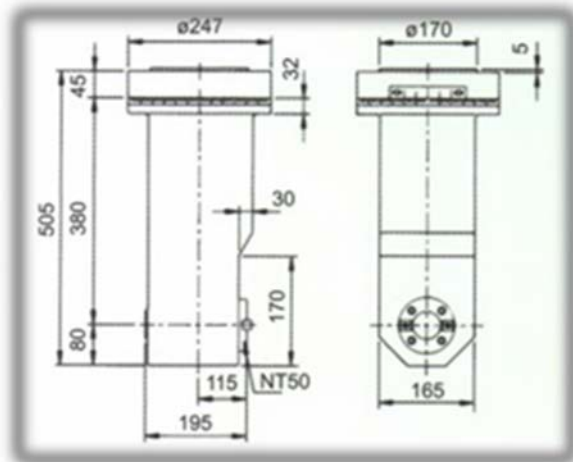

Спецификация

| | | |
|---|---------|--------|
| Удлиненная угловая фрезерная головка D-90 | | |
| Отверстие шпинделя | | NT50 |
| Соотношение скорости | | 1:1 |
| Максимальный диаметр фрезы | мм | 150 |
| Максимальная скорость | об/мин | 800 |
| Происхождение товара | Тайвань | |
| Вес (приблизительно) | кг | 98/130 |

3. Удлиненная фрезерная головка E-93A / E-95A

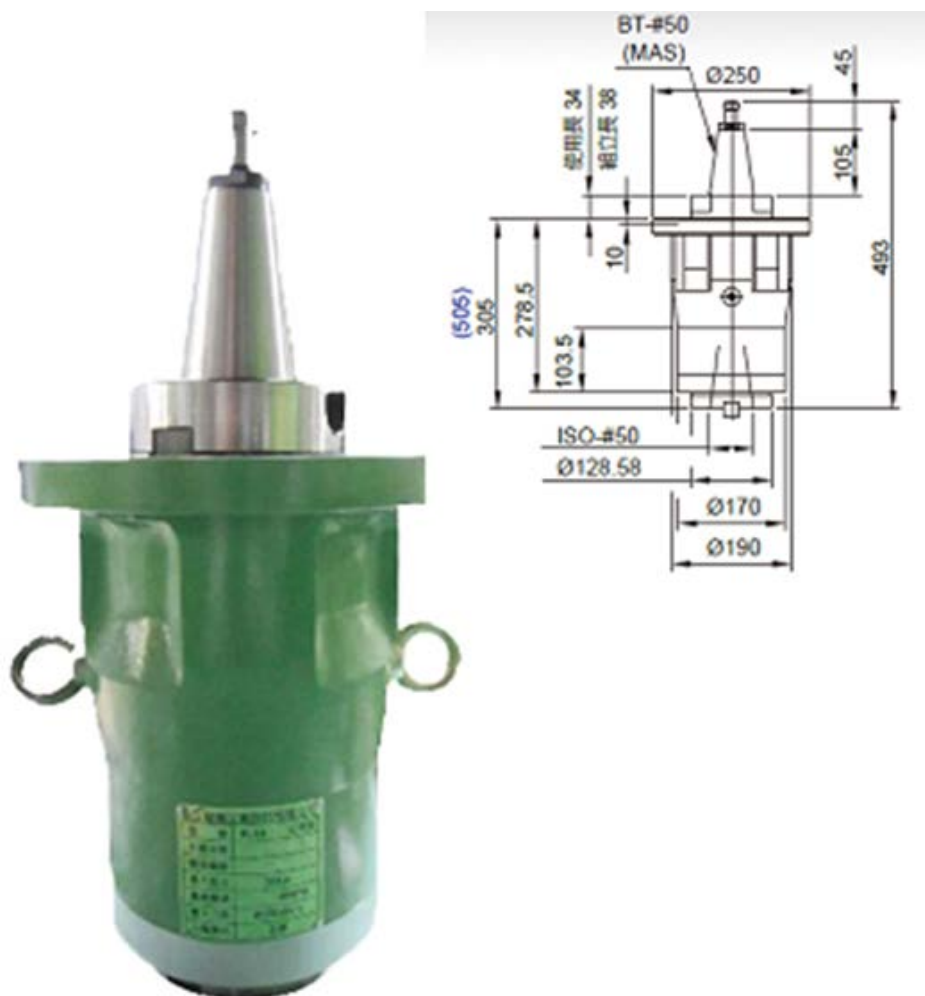

Спецификация

| | | |
|--|---------|------|
| Удлиненная фрезерная головка E-93A / E-95A | | |
| Отверстие шпинделя | | NT50 |
| Соотношение скорости | | 1:1 |
| Максимальный диаметр фрезы | мм | 150 |
| Максимальная скорость | об/мин | 2000 |
| Происхождение товара | Тайвань | |
| Вес (приблизительно) | кг | 75 |

4. Угловая фрезерная головка N-90

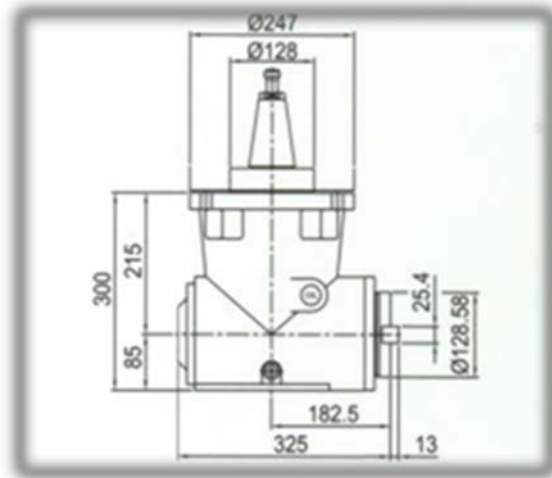

Спецификация

| | | |
|--------------------------------|---------|------|
| Угловая фрезерная головка N-90 | | |
| Отверстие шпинделя | | NT50 |
| Соотношение скорости | | 1:1 |
| Максимальный диаметр фрезы | мм | 150 |
| Максимальная скорость | об/мин | 2000 |
| Происхождение товара | Тайвань | |
| Вес (приблизительно) | кг | 88 |

5. 90° Полуавтоматическая угловая фрезерная головка N90 + Позиционная звездочка N95

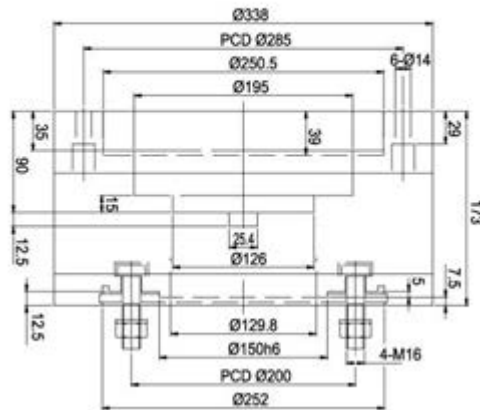
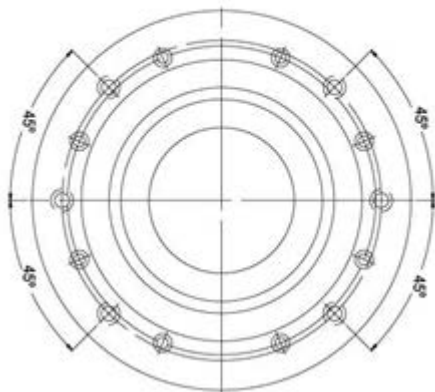
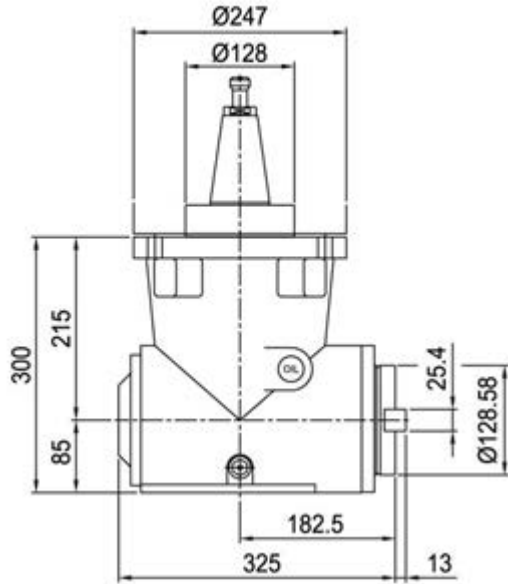

Спецификация

| | | |
|--|---------|--------------------------|
| N90: 90° Угловая фрезерная головка 2000 об/мин | | |
| Соотношение скорости | | 1:1 |
| Отверстие шпинделя | | NT50 |
| Максимальная скорость | об/мин | 2000 |
| Вес (приблизительно) | кг | 93 |
| Тип масла | | Shell Spirax G Oil ISO68 |
| Позиционная звездочка N95 | | |
| Нос шпинделя | мм | 90 / 191 |
| Происхождение товара | Тайвань | |

N90+N95



Hydraulic tool clamp



N95

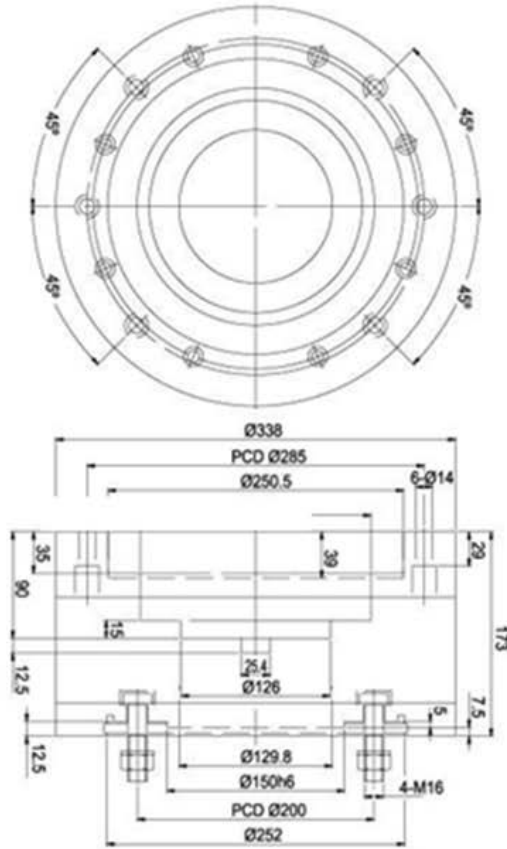

Note: With short spindle nose 90mm

N90

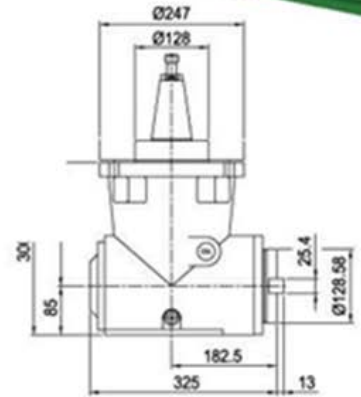

| | |
|--------------|--|
| Product name | 90度頭2000RPM 90 degree head 2,000rpm |
| Spindle | NT 50 |
| Ratio | 1:1 |
| Oil type | Shell Spirax G Oil ISO68 |

6. Универсальная фрезерная головка U45

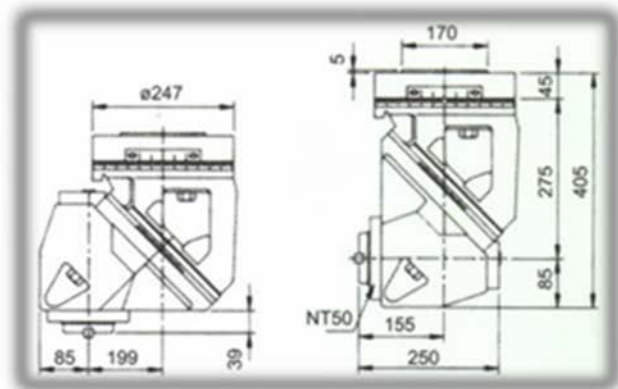
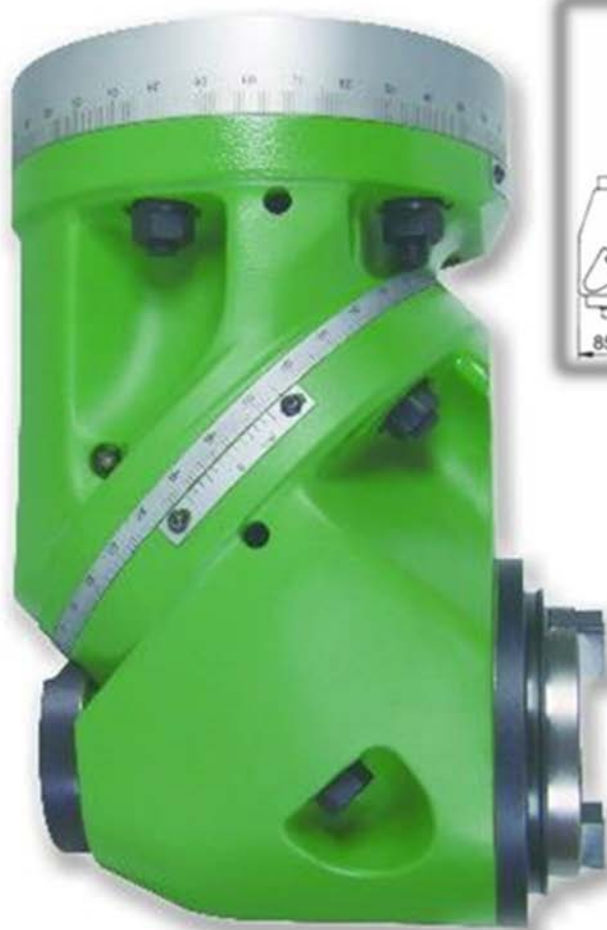

Спецификация

| | | |
|-------------------------------------|---------|------|
| Универсальная фрезерная головка U45 | | |
| Отверстие шпинделя | | NT50 |
| Соотношение скорости | | 1:1 |
| Максимальный диаметр фрезы | мм | 150 |
| Максимальная скорость | об/мин | 1200 |
| Происхождение товара | Тайвань | |
| Вес (приблизительно) | кг | 100 |

7. Универсальная фрезерная головка U90

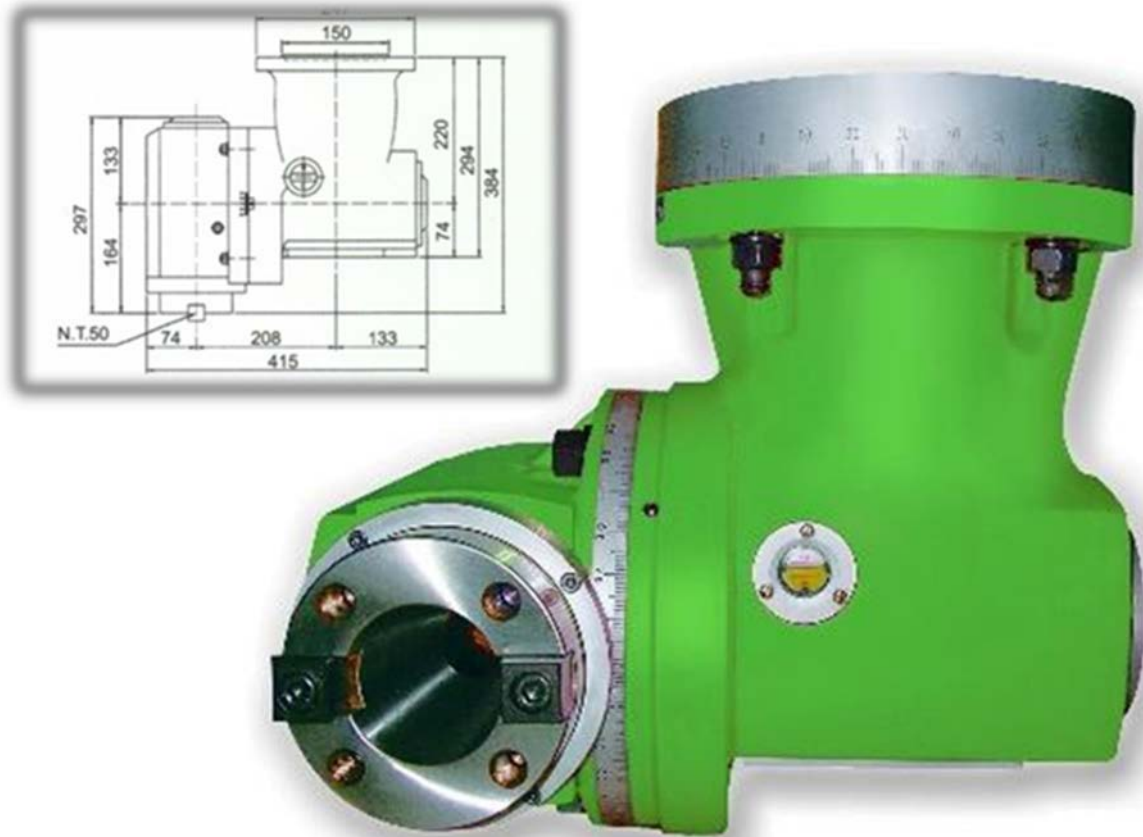

Спецификация

| Универсальная фрезерная головка U90 | | |
|-------------------------------------|---------|------|
| Отверстие шпинделя | | NT50 |
| Соотношение скорости | | 1:1 |
| Максимальный диаметр фрезы | мм | 150 |
| Максимальная скорость | об/мин | 800 |
| Происхождение товара | Тайвань | |
| Вес (приблизительно) | кг | 118 |